



a=2/1		Размеры / Размери [ mm ]																					
ТИП / ТИП	Высота подъёма Височина на подема [m]	Грузоподъёмность [kg]	Товароподёмность	Скорость подъёма Скорост на подема [ m/min ]				L2	L3	L4	L5	L6	B	B1 B1 <sup>1</sup>	B2	B3	H1	H2	H3	D	b	e	d
				5	8	5/1,2	8/1,2																
				L1																			
КВАТА60	H1	6,5	16 000	1365	1365	1365	1365	296	42	145	1075	1423	1200 1400 1600 1800 2000	640 790 <sup>1</sup>	71	127	1035	884	145	∅250	60	53 117 <sup>1</sup>	24
	H2	11,5		1560	1560	1560	1560	394		242	1270	1618											
	H3	14		1660	1660	1660	1660	444		292	1370	1718											
	H4	19		1870	1870	1870	1870	549		397	1580	1928											
	H5	24		2080	2080	2080	2080	654		502	1790	2138											

### Тали с большей высотой подъема

a=2/1		Размеры / Размери [ mm ]																					
ТИП / ТИП	Высота подъёма Височина на подема [m]	Грузоподъёмность [kg]	Товароподёмность	Скорость подъёма Скорост на подема [ m/min ]				L2	L3	L4	L5	L6	B	B1 B1 <sup>1</sup>	B2	B3	H1	H2	H3	D	b	e	d
				8	12	8/2	12/2																
				L1																			
КВАТ 40	H6	31,5	5 000	1917	1943	2000	2000	668	62	514	1681	1959	1000 1200 1400 1600 1800	480 588 <sup>1</sup>	50	103	810	680	170	∅160	50	42 95 <sup>1</sup>	14
	H7	36,5		2088	2114	2169	2169	753		600	1852	2130											
	H8	42,5		2303	2329	2384	2384	861		707	2067	2345											
	H9	48,5		2518	2544	2599	2599	968		815	2282	2560											
КВАТ 50	H6	30	8 000	2036	2036	2036	2036	630	24	523	1745	2093	1000 1200 1400 1600 1800	575 691 <sup>1</sup>	71	127	950	809	145	∅200	60	44 86 <sup>1</sup>	18
	H7	36		2236	2236	2236	2236	730		623	1945	2293											
	H8	42		2536	2536	2536	2536	880		773	2245	2593											
	H9	48		2746	2746	2746	2746	985		878	2455	2803											

a=2/1		Размеры / Размери [ mm ]																					
ТИП / ТИП	Высота подъёма Височина на подема [m]	Грузоподъёмность [kg]	Товароподёмность	Скорость подъёма Скорост на подема [ m/min ]				L2	L3	L4	L5	L6	B	B1 B1 <sup>1</sup>	B2	B3	H1	H2	H3	D	b	e	d
				8	12	8/2	12/2																
				L1																			
КВАТ60	H6	29	12 500	2080	2080	2080	2080	654	42	502	1790	2138	1200 1400 1600 1800 2000	640 756 <sup>1</sup>	71	127	1035	884	145	∅250	60	53 111 <sup>1</sup>	20
	H7	35		2290	2290	2290	2290	759		607	2000	2348											
	H8	41,5		2500	2500	2500	2500	864		712	2210	2558											
	H9	47,5		2710	2710	2710	2710	969		817	2420	2768											

a=2/1		Размеры / Размери [ mm ]																					
ТИП / ТИП	Высота подъёма Височина на подема [m]	Грузоподъёмность [kg]	Товароподёмность	Скорость подъёма Скорост на подема [ m/min ]				L2	L3	L4	L5	L6	B	B1 B1 <sup>1</sup>	B2	B3	H1	H2	H3	D	b	e	d
				5	8	5/1,2	8/1,2																
				L1																			
КВАТ60	H6	29	12 500	2080	2080	2080	2080	654	42	502	1790	2138	1200 1400 1600 1800 2000	640 756 <sup>1</sup>	71	127	1035	884	145	∅250	60	53 111 <sup>1</sup>	20
	H7	35		2290	2290	2290	2290	759		607	2000	2348											
	H8	41,5		2500	2500	2500	2500	864		712	2210	2558											
	H9	47,5		2710	2710	2710	2710	969		817	2420	2768											
КВАТА60	H6	29,5	16 000	2290	2290	2290	2290	759	42	607	2000	2348	1200 1400 1600 1800 2000	640 790 <sup>1</sup>	71	127	1035	884	145	∅250	60	53 117 <sup>1</sup>	24
	H7	35		2500	2500	2500	2500	864		712	2210	2558											
	H8	40		2710	2710	2710	2710	969		817	2420	2768											

<sup>1</sup> - Выполнение с ОГП / Изпълнение с НОТ

# KVAT - 4x1

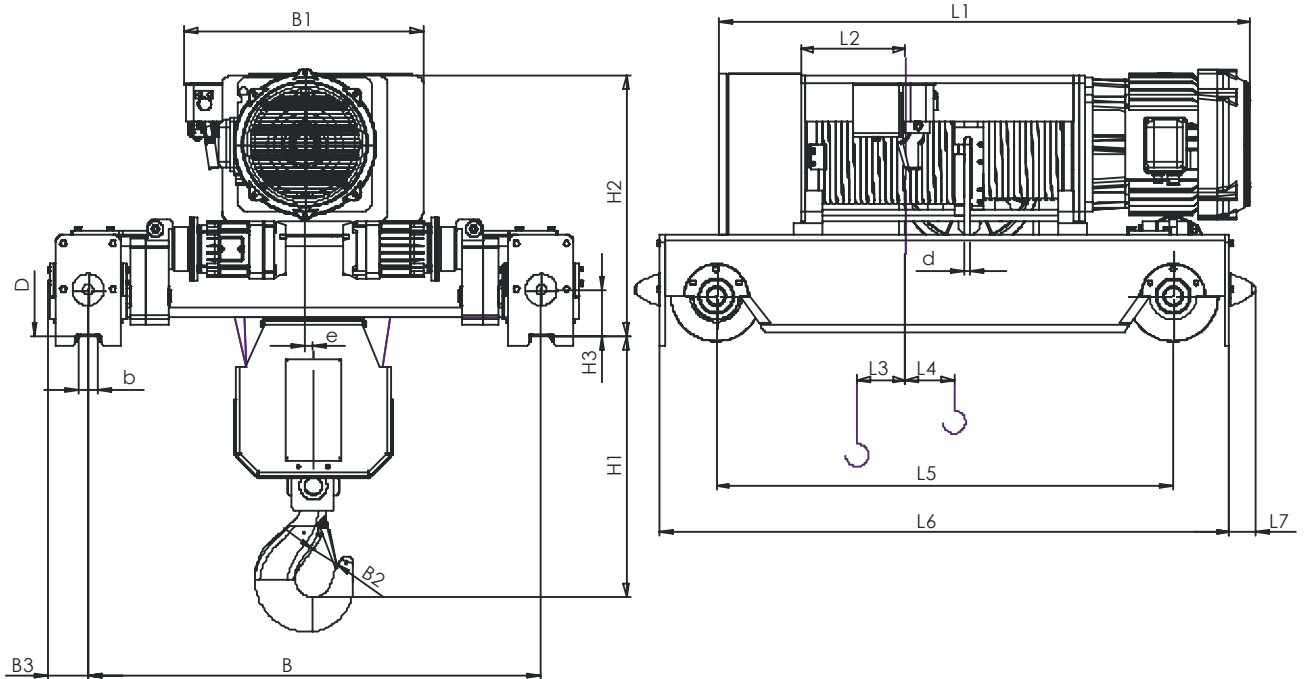

a=4/1			Размеры / Размери [ mm ]																								
ТИП / ТИП	Высота подъёма Височина на подема [m]	Грузоподъёмность Товароподемност [kg]	Скорость подъёма Скорост на подема [ m/min ]				L2	L3	L4	L5	L6	L7	B	B1	B2	B3	H1	H2	H3	D	b	e	d				
			4	6	4/1	6/1																					
			L1																								
KVAT 30	H1	6,5	6300	1167	1196	1234	1234	324	10	104	985	1263	80	1000	510	56	103	500	640	170	Ø160	50	1,5	12			
	H2	9,5		1387	1416	1454	1454	434	-45	214	1205	1483		1200											1400	1600	1800
	H3	12,5		1607	1636	1674	1674	544	-100	324	1425	1703															
KVAT 40	H1	6	10 000	1206	1232	1287	1287	312	50	57	1120	1468	80	1000	572	71	127	585	730	145	Ø200	60	2	14			
	H2	9		1452	1478	1533	1533	435	-12	189	1366	1714		1200											1400	1600	
	H3	12,5		1698	1724	1779	1779	558	-74	311	1612	1960		588 <sup>1</sup>													
KVAT 50	H1	6	16 000	1436	1436	1436	1436	330	75	14	1212	1560	80	1200	720	90	127	890	809	145	Ø250	60	26	18			
	H2	9		1636	1636	1636	1636	430	47	95	1412	1760		1400											1600	1800	2000
	H3	12		1836	1836	1836	1836	530	-3	195	1612	1960		736 <sup>1</sup>													

a=4/1			Размеры / Размери [ mm ]																					
ТИП / ТИП	Высота подъёма Височина на подема [m]	Грузоподъёмность Товароподемност [kg]	Скорость подъёма Скорост на подема [ m/min ]				L2	L3	L4	L5	L6	L7	B	B1	B2	B3	H1	H2	H3	D	b	e	d	
			4	6	4/1																			
			L1																					
KVAT60	H1	7	25 000	1560	1560	1560	394	90	18	1380	1808	80	1400	800	100	129	970	989	195	Ø315	65	29	20	
	H2	8,5		1660	1660	1660	444	92	41	1480	1908		1600											2000
	H3	11,5		1870	1870	1870	549	40	146	1690	2118		916 <sup>1</sup>											-2 <sup>1</sup>

a=4/1			Размеры / Размери [ mm ]																					
ТИП / ТИП	Высота подъёма Височина на подъема [m]	Грузоподъёмность Товароподемност [ kg ]	Скорость подъёма Скорост на подъема [ m/min ]				L2	L3	L4	L5	L6	L7	B	B1	B2	B3	H1	H2	H3	D	b	e	d	
			2,5	4	2,5/0,6	4/0,6																		
			L1																					
KVAT60	H1	7	25 000	1560	1560	1560	1560	394	90	18	1380	1808	80	1400 1600 2000	800 916 <sup>1</sup>	100	129	970	989	195	∅315	65	29	20
	H2	8,5		1660	1660	1660	1660	444	92	41	1480	1908											-2 <sup>1</sup>	
	H3	11,5		1870	1870	1870	1870	549	40	146	1690	2118												
KVATA60	H1	5,5	32 000	1560	1560	1560	1560	394	90	18	1380	1808	80	1400 1600 2000	800 916 <sup>1</sup>	100	129	970	989	195	∅315	65	29	24
	H2	7		1660	1660	1660	1660	444	92	41	1480	1908											-6 <sup>1</sup>	
	H3	9,5		1870	1870	1870	1870	549	40	146	1690	2118												

<sup>1</sup> - Выполнение с ОГП / Изпълнение с НОТ

## Тали с большей высотой подъема

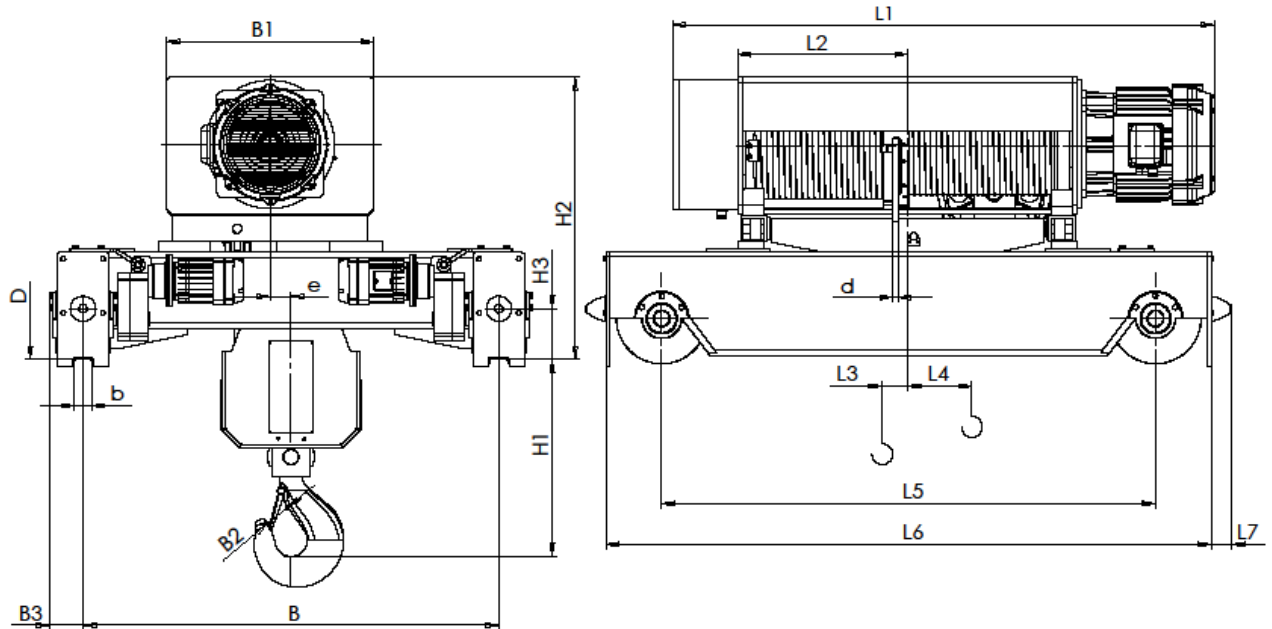

a=4/1			Размеры / Размери [ mm ]																					
ТИП / ТИП	Высота подъёма Височина на подъема [m]	Грузоподъёмность Товароподемност [ kg ]	Скорость подъёма Скорост на подъема [ m/min ]				L2	L3	L4	L5	L6	L7	B	B1	B2	B3	H1	H2	H3	D	b	e	d	
			4	6	4/1	6/1																		
			L1																					
KVAT 30	H4	15,5	6300	1827	1856	1894	1894	654	-152	439	1645	1923	80	1000 1200 1400 1600 1800	510	56	103	510	740	170	∅160	50	63,5	12
	H5	18,5		2047	2076	2114	2114	764	-207	549	1865	2143											-	
	H6	21,5		2267	2296	2334	2334	874	-262	659	2085	2363											-	
	H7	24,5		2487	2516	2554	2554	984	-317	769	2305	2583											-	
KVAT 40	H4	15,5	10 000	1917	1943	2000	2000	668	-122	415	1831	2179	80	1000 1200 1400 1600	572	71	127	720	830	145	∅200	60	56	14
	H5	18		2088	2114	2169	2169	753	-165	500	2002	2350											-	
	H6	21		2303	2329	2384	2384	861	-219	608	2217	2565											-	
	H7	24		2518	2544	2599	2599	968	-272	715	2432	2780											-	

a=4/1		Размеры / Размери [ mm ]																						
ТИП / ТИП	Высота подъёма Височина на подема [m]	Грузоподъёмность [kg]	Товароподёмность	Скорость подъёма Скорост на подема [ m/min ]				L2	L3	L4	L5	L6	L7	B	B1	B2	B3	H1	H2	H3	D	b	e	d
				4	6	4/1	6/1																	
				L1																				
КВАТ 50	H4	15	16 000	2036	2036	2036	2036	630	-44	286	1812	2160	80	1200 1400 1600 1800 2000	620	90	127	950	909	145	Ø250	60	92	18
	H5	18		2236	2236	2236	2236	730	-94	386	2012	2360												
	H6	21		2536	2536	2536	2536	880	-178	536	2312	2660												
	H7	24		2746	2746	2746	2746	985	-222	641	2522	2870												
	H8	27		2966	2966	2966	2966	1095	-277	751	2742	3090												
	H9	30		3181	3181	3181	3181	1203	-330	858	2957	3305												
	H10	33		3396	3396	3396	3396	1310	-384	966	3172	3520												
	H11	36		3611	3611	3611	3611	1418	-438	1074	3387	3735												

a=4/1		Размеры / Размери [ mm ]																						
ТИП / ТИП	Высота подъёма Височина на подема [m]	Грузоподъёмность [kg]	Товароподёмность	Скорость подъёма Скорост на подема [ m/min ]				L2	L3	L4	L5	L6	L7	B	B1	B2	B3	H1	H2	H3	D	b	e	d
				4	6	4/1																		
				L1																				
КВАТВ60	H4	14,5	25 000	2080	2080	2080	2080	654	-7	244	1900	2328	80	1400 1600 2000	800	100	129	980	1089	195	Ø315	65	80	20
	H5	17,5		2290	2290	2290	2290	759	-59	349	2110	2538												
	H6	20,5		2500	2500	2500	2500	864	-111	454	2320	2748												
	H7	23,5		2710	2710	2710	2710	969	-163	559	2530	2958												

a=4/1		Размеры / Размери [ mm ]																						
ТИП / ТИП	Высота подъёма Височина на подема [m]	Грузоподъёмность [kg]	Товароподёмность	Скорость подъёма Скорост на подема [ m/min ]				L2	L3	L4	L5	L6	L7	B	B1	B2	B3	H1	H2	H3	D	b	e	d
				2,5	4	2,5/0,6	4/0,6																	
				L1																				
КВАТ60	H4	14,5	25 000	2080	2080	2080	2080	654	-7	244	1900	2328	80	1400 1600 2000	800	100	129	980	1089	195	Ø315	65	80	20
	H5	17,5		2290	2290	2290	2290	759	-59	349	2110	2538												
	H6	20,5		2500	2500	2500	2500	864	-111	454	2320	2748												
	H7	23,5		2710	2710	2710	2710	969	-163	559	2530	2958												
КВАА60	H4	12	32 000	2080	2080	2080	2080	654	-7	244	1900	2328	80	1400 1600 2000	800	100	129	1040	1089	195	Ø315	65	80	24
	H5	14,5		2290	2290	2290	2290	759	-59	349	2110	2538												
	H6	17		2500	2500	2500	2500	864	-111	454	2320	2748												
	H7	20		2710	2710	2710	2710	969	-163	559	2530	2958												