

Таль канатная электрическая передвижная

Модель	Г/п, т	Высота подъема Н, м	Полисласт	Режим работы	Основные размеры, мм											Вес, кг	
					L	L1	L2	L3	S	S1	B1	B2	D	A	Hmin		
SHA7-4B	1	9	2/1	M5	1018	494			118								280
		12			1082	558			157						290		
		18			1292	768	408	158	236	162	216	340	100	157	1050	302	
		24			1502	978			314							320	
		30			1712	1188			393							340	
	2	6	4/1	M5	1082	558			78							300	
					9	1292	768	378	146	117	111	216	340	100	157	1000	317
					12	1502	978			156							334
		15	4/1	M4	1712	1188			195							352	
					6	1082	558			78						300	
					9	1292	768	378	146	117	111	216	340	100	157	1000	317
		12	4/1	M4	1502	978			156							334	
					15	1712	1188			195						352	
					6	1082	558			78						300	
	SHA7-5B	3,2	2/1	M4	1082	558			78							300	
9					1292	768	378	146	117	111	216	340	100	157	1000	317	
12					1502	978			156							334	
15					1712	1188			195							352	
9					1082	558			78							300	
6,3		4/1	M4	1292	768	378	146	117	111	216	340	100	157	1000	317		
				12	1502	978			156							334	
				15	1712	1188			195							352	
				6	1338	770			93							427	
				9	1548	980	408	158	139	133	216	377	100	157	1100	454	
SHA7-6B		5	2/1	M4	1758	1190			186							481	
					12	1968	1400			232						507	
					15	2203	1621			277						532	
					9	1203	521			162							471
					12	1309	627			217							490
	10	4/1	M4	1521	839	490	192	322	153	216	377	100	157	1300	525		
				12	1733	1051			427							561	
				15	1945	1263			532							600	
				6	1521	839			108							660	
				9	19733	1051	490	192	161	165	377	377	125	160	1300	700	
	SHA7-7B	10	2/1	M4	1945	1263			216							741	
					12	2157	1475			270							781
					15	2350	1582			324							826
					9	1451	683			176							882
					12	1682	914			234							942
20		4/1	M4	1913	1145	560	208	350	242	377	377	125	160	1450	1000		
				12	2144	1376			466							1062	
				15	2350	1582			584							1090	
				6	1697	914			115							1150	
				9	1928	1145	560	223	175	207	411	411	150	180	1400	1215	
15		4/1	M4	2159	1376			230							1280		
				12	2365	1582			290								
				15													

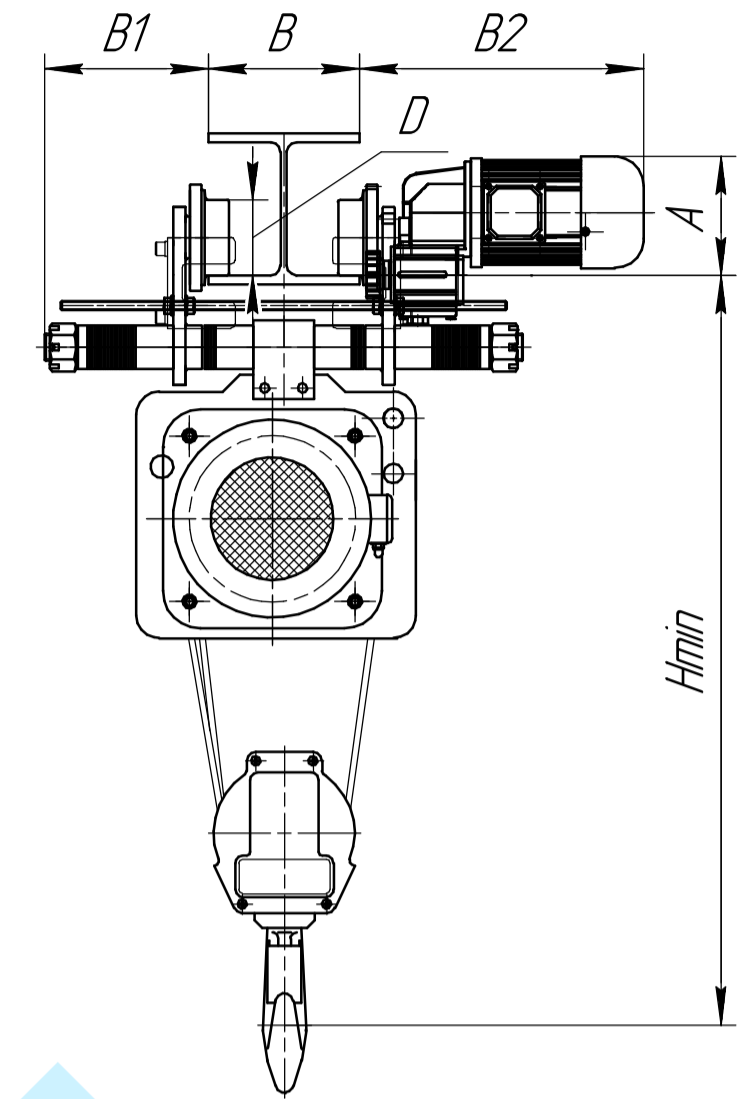
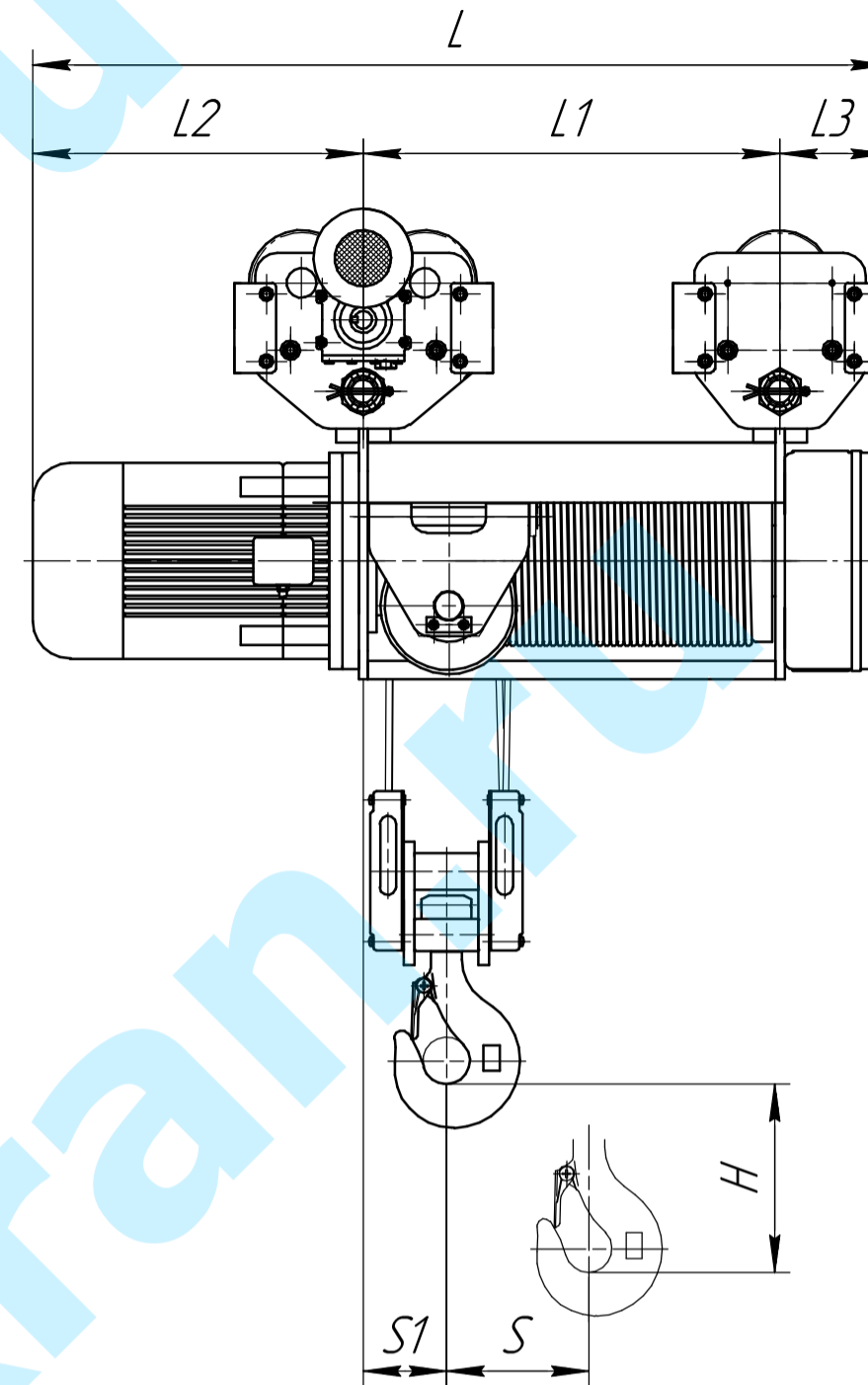

Модель	Г/п, т	Полисласт	Мощность двигателя, кВт		Скорость, м/мин		Ширина монорельса В, мм	Диаметр троса, мм
			Подъема	Передвижения	Подъема	Передвижения		
SHA7-4B	1	2/1	3(3/0,8)	9(9/2,2)	0,37(0,37/0,1)	20(20/5)	110...150	8
	2	4/1	3(3/0,8)	4,5(4,5/1,1)	0,37(0,37/0,1)	20(20/5)	110...150	8
	3,2	4/1	3(3/0,8)	4,5(4,5/1,1)	0,37(0,37/0,1)	20(20/5)	110...150	8
SHA7-5B	3,2	2/1	4,5(4,5/1,1)	8(8/2)	0,37(0,37/0,1)	20(20/5)	130...150	11
	6,3	4/1	4,5(4,5/1,1)	4(4/1)	0,75(0,75/0,18)	20(20/5)	130...150	11
SHA7-6B	5	2/1	7,5(7,5/2)	8(8/2)	0,75(0,75/0,18)	20(20/5)	130...150	13
	10	4/1	7,5(7,5/2)	4(4/1)	2x0,75(2x0,75/0,18)	20(20/5)	130...150	13
SHA7-7B	10	2/1	13(13/3,4)	7(7/1,8)	2x0,75(2x0,75/0,18)	20(20/5)	130...150	18
	20	4/1	13(13/3,4)	3,5(3,5/0,9)	2x0,75(2x0,75/0,18)	20(20/5)	130...150	18

Электрооборудование:
 Питающее напряжение: 380В, 50Гц
 Цепь управления, не более: 48В, 50Гц
 Степень защиты: IP54

SHA7				Лист	Масса	Масштаб
Изм./Лист	№ докум.	Подп.	Дата	Таль канатная электрическая передвижная		
Разраб.				Лист	Листов	1
Проб.				Габаритный чертеж		
Т.контр.						
Н.контр.						
Утв.						

Изм. № подл. Подп. и дата. Взам. инв. №. Инв. № дубл. Подп. и дата. Справ. №. Перв. примен.